



GO Global Organization
Design



Readings in Global Organization Design
2009 Conference Proceedings

El proyecto Requisite Organization en Acindar
por Arturo Acevedo y Pablo M. Kanterewicz

Article #09-10-27-1-7

El proyecto Requisite Organization en Acindar

Proyecto RO – Acindar

Contenido

- Evolución de la estructura organizacional
- Principales desarrollos
- Impacto en el clima laboral
- Participación de los agentes de cambio
- Logros
- Factores clave de éxito

Proyecto RO - Acindar

Evolución de la estructura organizacional

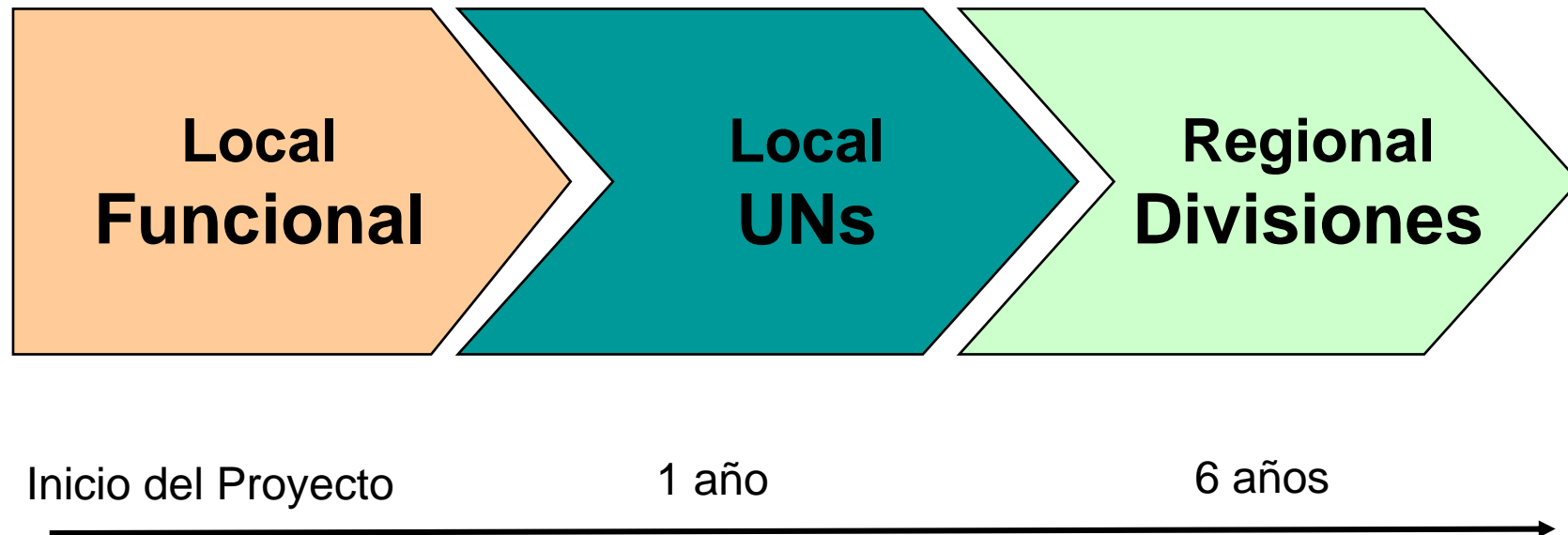

Proyecto RO - Acindar

Organigrama "Extant" previo a la reorganización "Requisite"

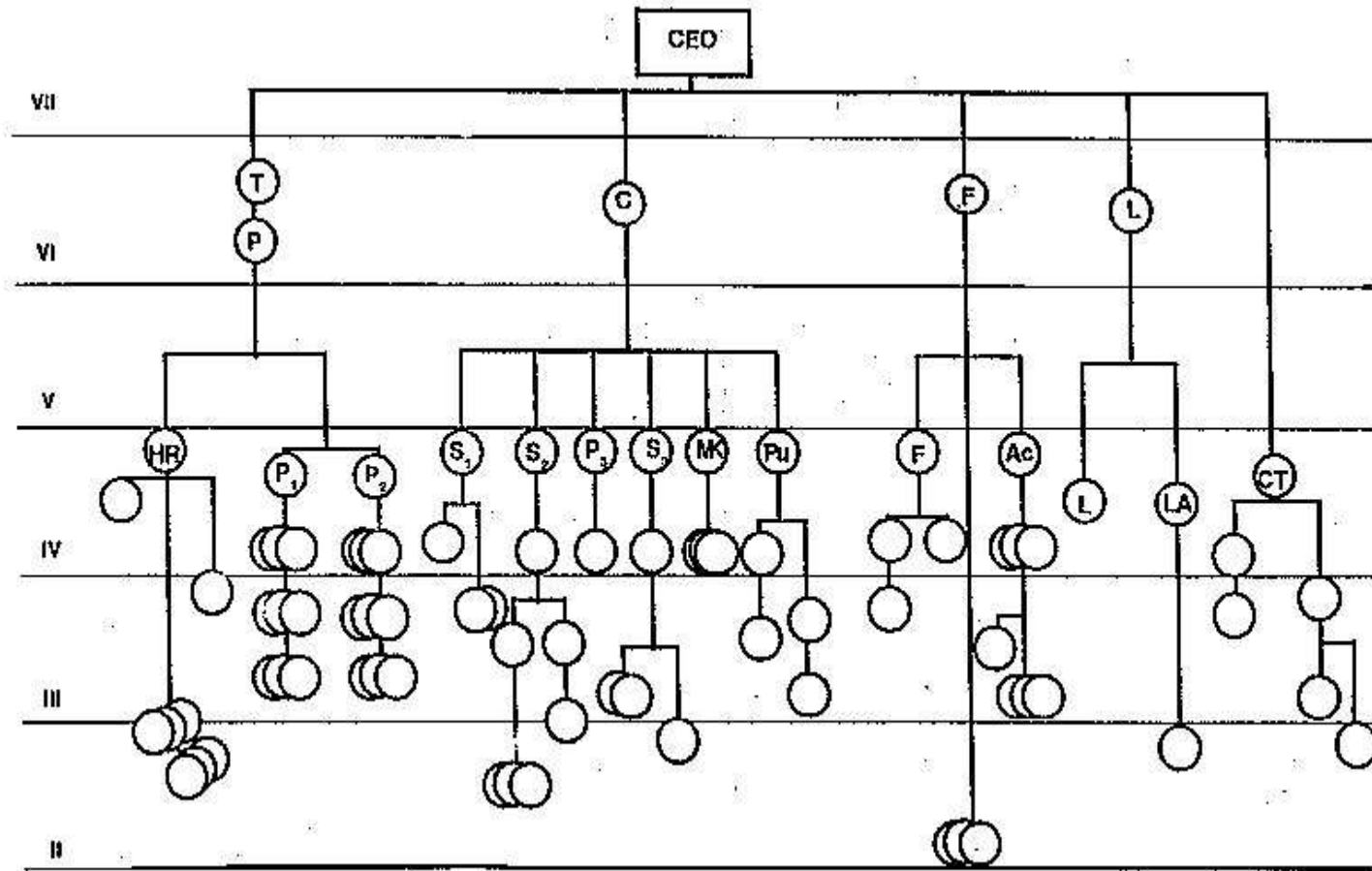

Proyecto RO - Acindar

1ra. estructura "Requisite"

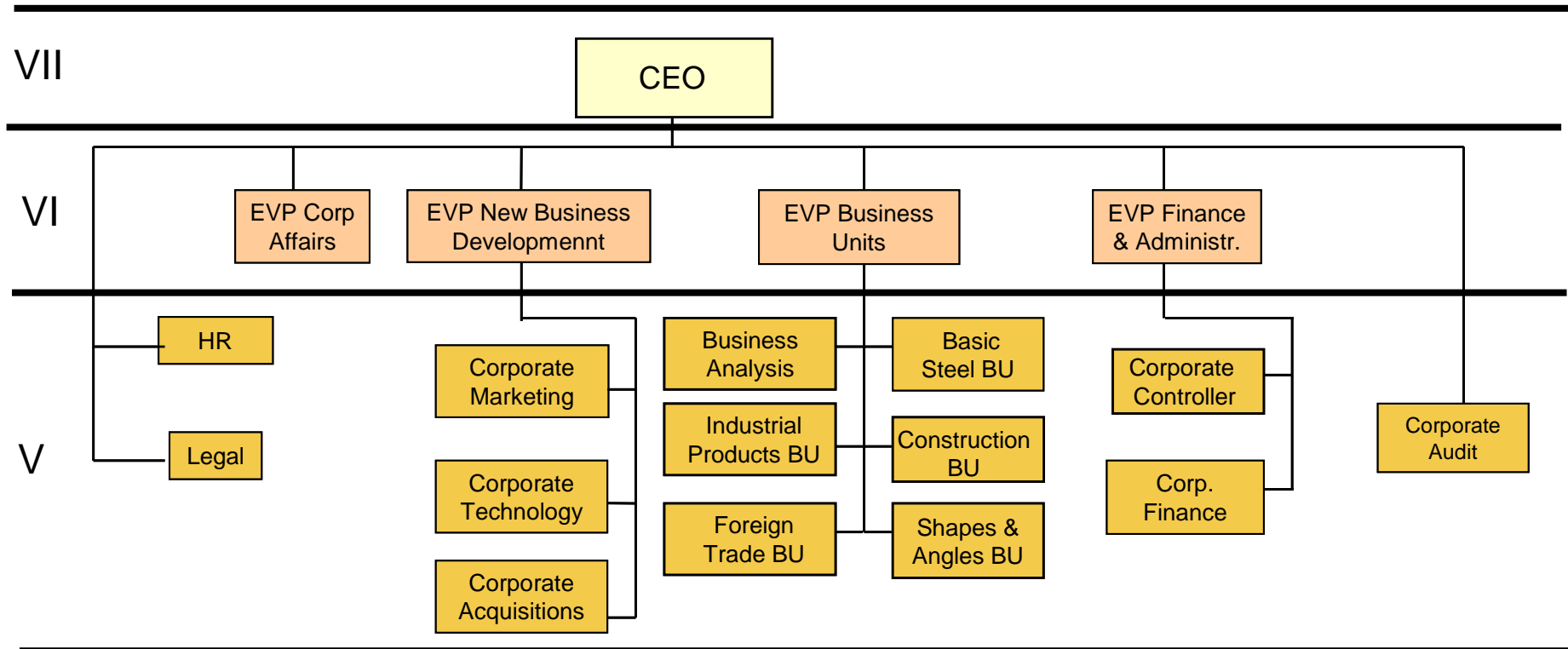

Proyecto RO - Acindar

Estructura de Unidades de Negocio

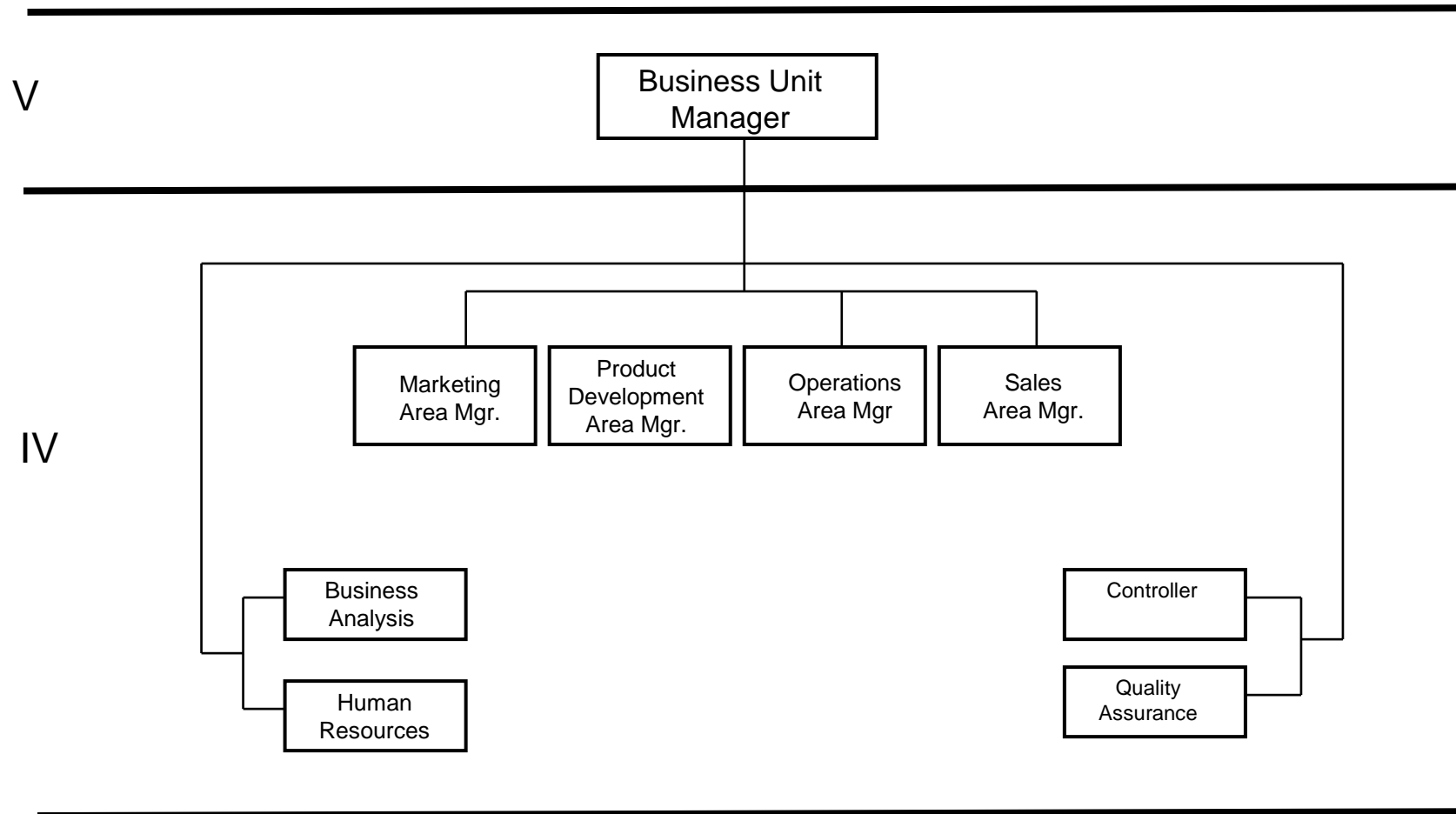

Proyecto RO - Acindar

Estructura Regional

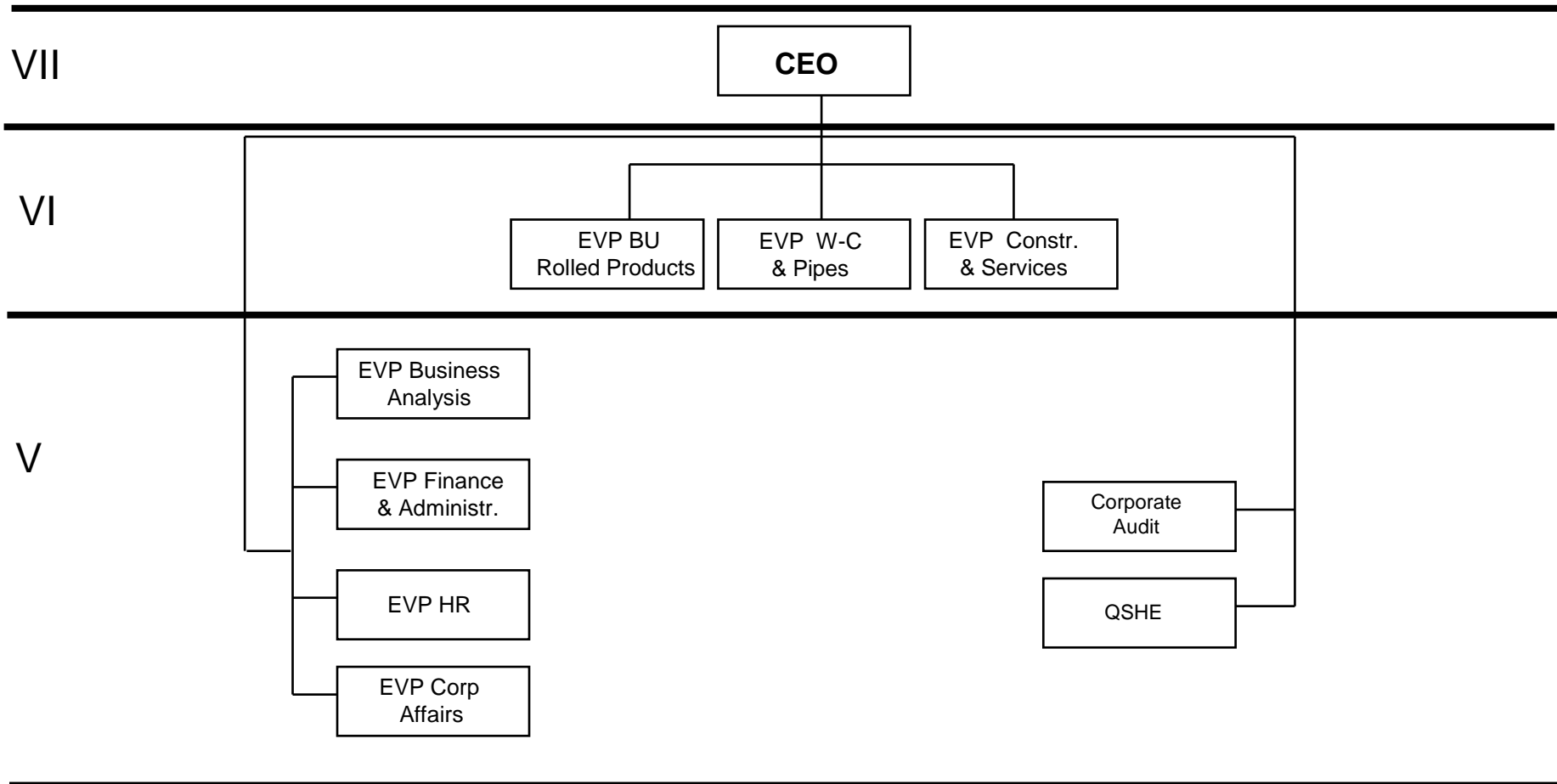

Proyecto RO - Acindar

Principales desarrollos

- Evaluación, mapeo y gestión del potencial de todos los empleados fuera de convenio.
- Capacitación e implementación de prácticas de liderazgo gerencial en todos los niveles.
- Mentoring de todos los empleados.
- Sistema de Evaluación de la efectividad personal.
- Sistema de Compensaciones Diferencialmente Equitativas, para los niveles Gerenciales y de VP Ejecutivos (estratos 4, 5 y 6)

Proyecto RO - Acindar

Participación agentes de cambio

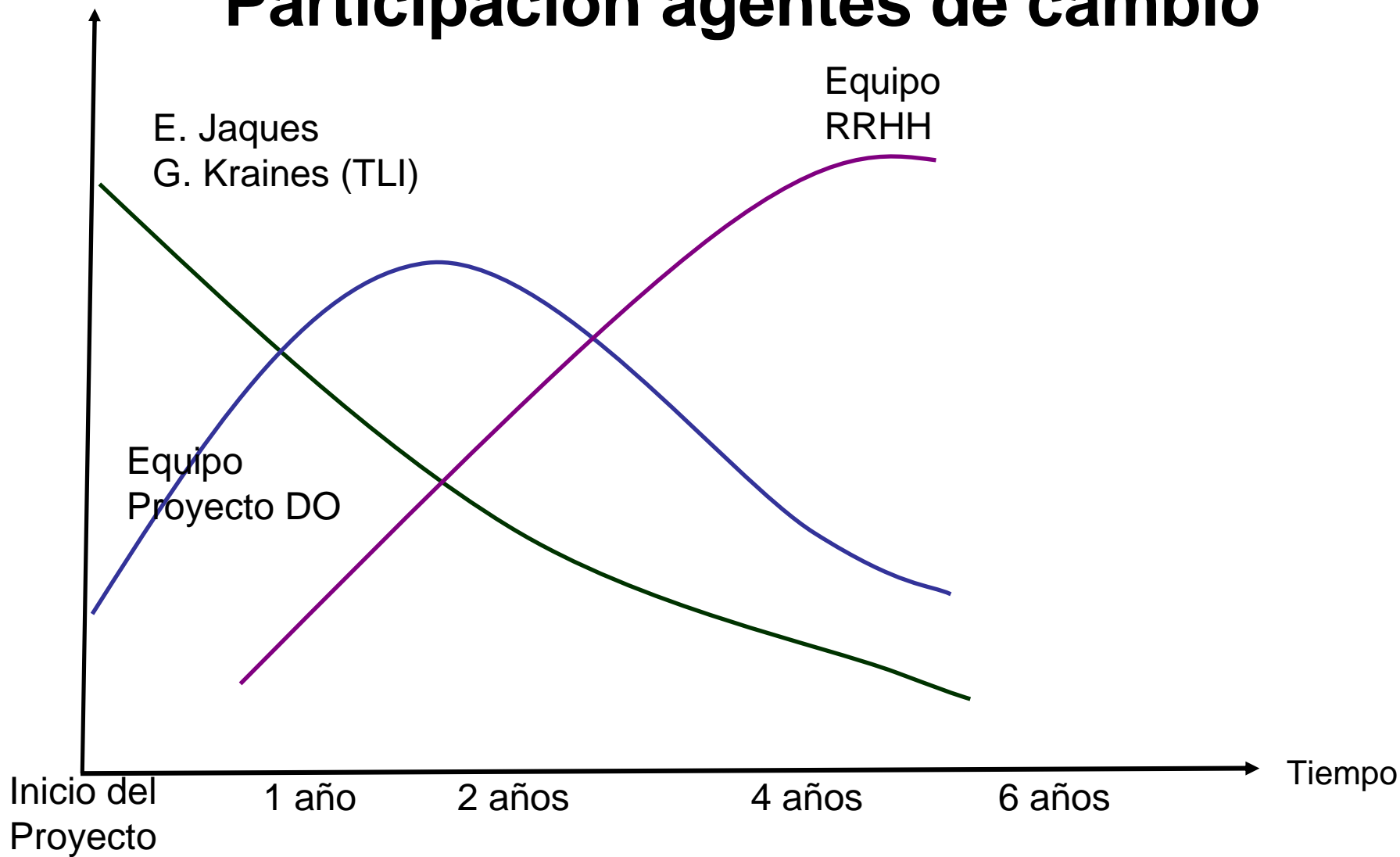

Proyecto RO - Acindar

Logros

- Institucionalización de la cultura de confianza y de rendición de cuentas
- Incremento de la satisfacción del personal.
- Formación de cuadros gerenciales de excelencia.

Esto permitió a su vez:

- Mejorar el clima interno.
- Incrementar la productividad.
- Lograr los objetivos comerciales y económico – financieros de la Compañía.

Proyecto RO - Acindar

Encuesta de Clima Laboral

Resultados Globales

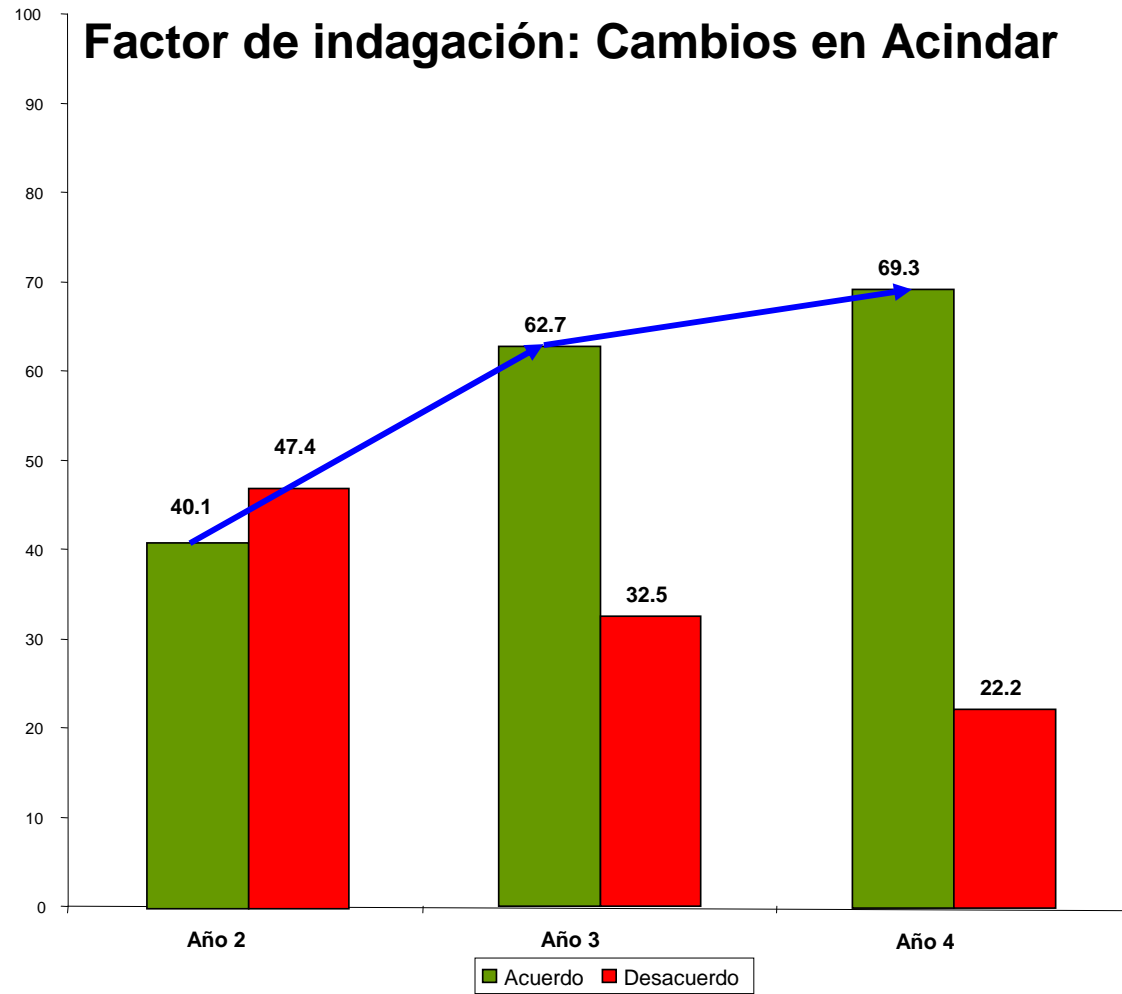

No utilizar este material sin autorización escrita de Acindar S.A.

Proyecto RO - Acindar

Factores clave de éxito

- La solidez del marco conceptual y el enfoque sistémico de la OR.
- Apoyo de los accionistas y liderazgo del Equipo Ejecutivo.
- Trabajo integrado de Asesores externos, Equipo de Proyecto y Equipo de RRHH.
- Sistematización y mejora continua de las aplicaciones.



OUR PURPOSE

The Global Organization Design Society is a not-for-profit corporation registered in Ontario, Canada to promote the following objective:

The establishment and operation of a world-wide society of academics, business users and consultants interested in science-based management to improve organizational effectiveness for the purposes of:

Promoting among existing users increased awareness, understanding and skilled knowledge in applying concepts of Levels of Work Complexity, Levels of Human Capability, Accountability, and other concepts included in Requisite Organization and/or Stratified Systems Theory.

Promoting among potential users of the methods, appreciation of the variety of uses and benefits of science-based management, and access to resources.

Sponsorship is provided in part by the generous support of the following organizations:



OUR BOARD

Barry Deane, Australia
Jack Fallow, United Kingdom
Don Fowke, Canada
Azucena Gorbaran, Argentina
Jerry Gray, Canada, GO Treasurer
Judy Hobrough, United Kingdom
Nancy Lee, USA
Ken Shepard, Canada, GO President
George Weber, Canada

EDITORIAL BOARD

Jerry Gray, Ph.D.
Owen Jacobs, Ph.D.
Larry G. Tapp, LL.D.
Ken Craddock, M. A.,
Harald Solaas

CONTACT US

Global Organization Design Society
32 Victor Avenue
Toronto, Ontario, Canada M4K 1A8
Phone: +1 (416) 463-0423
Fax: +1 (416) 463-7827
E-mail: Info@GlobalRO.org
URL: www.GlobalRO.org



GO Global Organization Design Society